

BIXOLON[®]

SAMSUNG mini printers

SAMSUNG

Benutzerhandbuch **BCD-1000 Serie**

Kundendisplay
Rev. 1.00

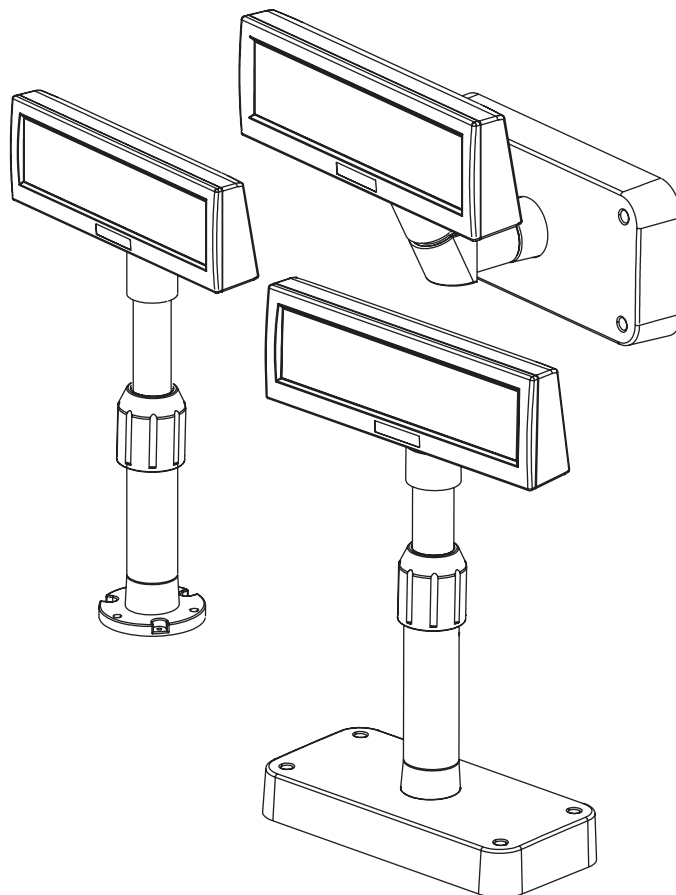

<http://www.samsungminiprinters.com>

■ Sicherheitsmaßnahmen

Beachten Sie bitte folgende Sicherheitsregeln bei der Benutzung dieses Geräts, um Gefahren und Materialschäden zu vermeiden.



WARNUNG

Die Missachtung folgender Anweisungen kann zu ernsthaften Verletzungen oder zum Tod führen.

Schließen Sie nicht mehrere Geräte an eine Mehrfachsteckdose.

- Dies kann zu Überhitzung und Feuer führen.
- Falls der Stecker naß oder schmutzig ist, trocknen Sie ihn ab bevor Sie ihn benutzen.
- Falls der Stecker nicht korrekt in die Steckdose passt, stecken Sie ihn nicht ein.
- Benutzen Sie ausschließlich Standard Mehrfachsteckdosen.

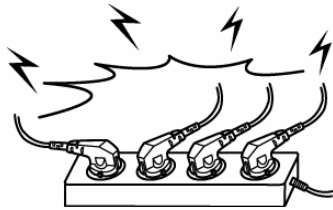
VERBOTEN

Sie dürfen ausschließlich den mitgelieferten Adapter benutzen.

- Die Benutzung anderer Adapter ist gefährlich.



Ziehen Sie nicht am Kabel, um auszustecken.

- Dies kann das Kabel beschädigen und somit zu Feuer oder Ausfall des Druckers führen.

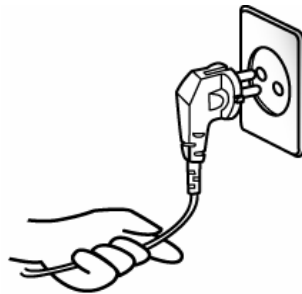
VERBOTEN

Halten Sie die Plastiktüte fern von Kindern.

- Falls nicht, könnte ein Kind sie auf seinen Kopf setzen.

VERBOTEN

Stecken Sie weder ein noch aus mit nassen Händen.

- Sie könnten einen Stromschlag erleiden.

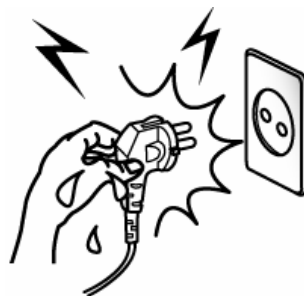
VERBOTEN

Biegen Sie das Kabel nicht mit Gewalt oder legen es unter schwere Gegenstände.

- Ein beschädigtes Kabel kann ein Feuer verursachen.

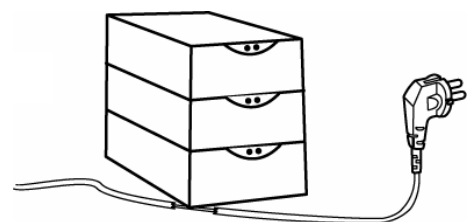
VERBOTEN



VORSICHT

Die Missachtung folgender Anweisungen kann leichte Verletzungen oder Geräteschäden verursachen.

Falls Sie Rauch, Geruch oder Geräusche aus Ihrem Display bemerken, stecken Sie ihn sofort aus, bevor Sie folgende Maßnahmen ergreifen.

- Schalten Sie das Display aus und trennen Sie das Gerät von der Stromversorgung.
- Nachdem der Rauch abgezogen ist, rufen Sie Ihren Händler zur Reparatur an.

ZUM AUSSTECKEN

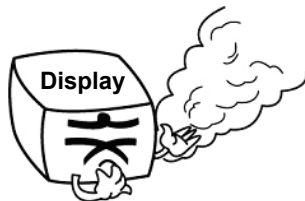

Halten Sie das Trocknungsmittel fern von Kindern.

- Falls nicht könnten sie es essen.

VERBOTEN



Installieren Sie das Display auf einer stabilen Fläche.

- Falls das Display herunter fällt, kann es kaputt gehen und Sie könnten sich verletzen.

VERBOTEN

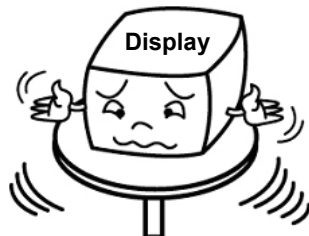

Benutzen Sie ausschließlich zugelassenes Zubehör und versuchen Sie nicht das Gerät selbst zu öffnen, reparieren oder umzubauen.

- Rufen Sie Ihren Händler an, sollten Sie solche Dienste benötigen.

**UMBAU
VERBOTEN**

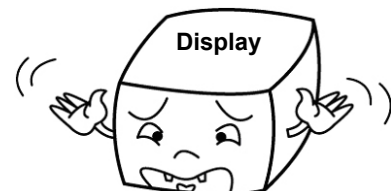

Lassen Sie weder Wasser noch Fremdkörper in den Display eindringen.

- Falls dies doch passieren sollte, schalten Sie den Display aus und stecken ihn aus, bevor Sie Ihren Händler anrufen.

VERBOTEN

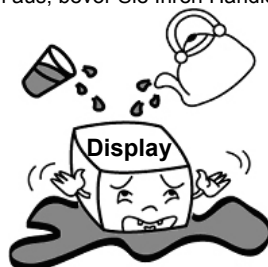

■ Warnung - U.S.A

Dieses Gerät ist geprüft worden und entspricht den Vorschriften eines Klasse A Digitalgeräts gemäß Teil 15 der FCC Regeln. Diese Regeln sollen einen adäquaten Schutz vor schädlichen Störungen bieten, falls das Gerät in einem kommerziellen Umfeld benutzt wird. Dieses Gerät benutzt, und kann Radiofrequenzenergie ausstrahlen und fall es nicht entsprechend dem Benutzerhandbuch betrieben wird, kann es schädliche Störungen von Radiokommunikationen verursachen. Der Betrieb dieses Geräts in einer Wohngegend wird vermutlich schädliche Störungen verursachen, die der Benutzer auf eigene Kosten korrigieren muss.



1. Das VFD des Displays ist schockempfindlich.
Jedes Erschüttern, Werfen oder Fallenlassen des Produktpakets kann leicht zu Produktschäden und Fehlfunktion führen. Behandeln Sie es bitte mit Vorsicht.
2. Benutzen Sie ausschließlich die in der Produktpackung befindlichen Stromkabel und -versorgung. Die Benutzung anderer Produkte kann zu Schäden und zu einer verkürzten Lebensdauer des Produkts führen.
3. Das VFD-Modul kann sehr leicht durch statische Elektrizität beschädigt werden.
Bei allen Arbeiten am Produkt, die einen Ausbau erfordert, legen Sie unbedingt eine Alu- oder Kupferfolie und/oder leitenden Schaumstoff auf die leitende Fläche während der Arbeit.
4. Die Benutzung von chemischen Produkten auf Freon Basis ist streng verboten.
Die Benutzung eines Sprays auf Freon Basis kann eine statische elektrische Ladung erzeugen, die das Produkt beschädigen kann.
5. Benutzer sollten alle Vorsichtshinweise und Warnungen zur Produktinstallation und Benutzung sorgfältig prüfen.

■ WEEE Kennzeichnung



Dieses Kennzeichen auf dem Gerät oder in seiner Dokumentation weist daraufhin, dass es nicht zusammen mit sonstigem Hausmüll nach Beendigung seiner Lebensdauer entsorgt werden darf. Um mögliche Umwelt- und Gesundheitsschäden durch unkontrollierte Abfallbeseitigung zu vermeiden, trennen Sie es bitte von sonstigem Abfall und führen Sie es einer vernünftigen Wiederverwertung zu, um eine dauerhafte Wiederverwendung unserer Materialressourcen zu fördern. Privatbenutzer sollten entweder den Händler bei dem sie das Gerät gekauft haben oder ihre Gemeinde fragen, wo sie das Gerät zur umweltgerechten Wiederverwertung abgeben können. Kommerzielle Benutzer sollten ihren Lieferanten fragen und die Bedingungen ihres Kaufvertrags prüfen. Dieses Gerät sollte nicht zusammen mit sonstigem kommerziellen Abfall entsorgt werden.

■ Aufkleber-Material : PET

■ Inhalt

1. Vollständige Produktkonfiguration	6
1-1 Schaubilder Nach Produkttyp	6
1-2 Vorsichtsmaßnahmen vor Installation	6
2. Entpacken.....	7
2-1 Typ BCD-1000D	7
2-2 Typ BCD-1000DN.....	7
2-3 Typ BCD-1000W.....	8
2-4 Typ BCD-1000WN	8
3. Standardmässige und Optionale Komponenten Nach Produkt typ	9
3-1 Typ Seriell.....	9
3-1-1 Direkter Typ: Direkter Anschluss mit VFD unter Umgehung des Boards	9
3-1-2 Durchführungs Typ (Daten: Host (PC) → VFD → Drucker)	9
3-2 Typ USB (Host (PC) → VFD, Host → Drucker)	10
4. Anschluss Typ Und Grösse	11
4-1 Typ BCD-1000D	11
4-2 Grösse	12
4-2-1 Typ Desk Top	12
4-2-2 Typ Wand Montage.....	12
4-2-3 Etc.	12
5. Funktion.....	13
5-1 Drehung.....	13
5-2 Abwinklung	14
6. Anschluss.....	15
6-1 Anschluss Direkter Typ.....	15
6-1-1 Schnittstellendaten	15
6-1-2 Stecker-Signalzuordnung	16
6-1-3 Installations Anweisungen	17
6-1-4 Signalzuordnungen (Kabelende-DSUB).....	17
6-1-5 Gleichspannungsstecker	17
6-2 Serieller Anschluss	18
6-2-1 Host-Schnittstellenstecker	18
6-2-2 Signalzuordnungen Host-Schnittstellenanschluss	18
6-2-3 Drucker-Schnittstellenanschluss.....	19
6-2-4 Signalzuordnung Drucker-Schnittstellenanschluss.....	19
7. Schalter.....	20
7-1 Display Schalter.....	20
7-2 DIP Schalter	20
7-3 Speicher-Schalter	21
8. Leistungssteuerung.....	22
8-1 Serielles Board	22
8-1-1 Brücke1	22
8-1-2 Brücke2	22
8-2 USB Board.....	23
9. USB Installation	24
9-1 Virtual COM Treiberinstallation (Nur BCD-1000DU/WU).....	24

1. Vollständige Produktkonfiguration

1-1 Schaubilder Nach Produkttyp

Zu den angebotenen Displaytypen gehören: DESKTOP-TYP (BCD-1000D), FIXER DESKTOP-TYP (BCD-1000DN) und WANDMONTAGETYPEN (BCD-1000W/WN). Die Desktop- und Wandmontagetypen verfügen nicht über eine Leiterplatte.

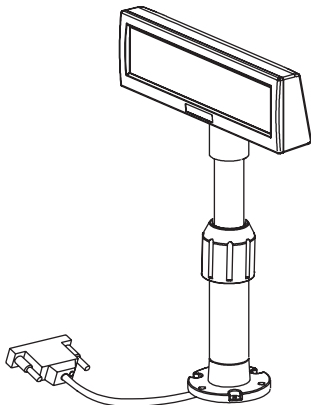

BCD-1000DN

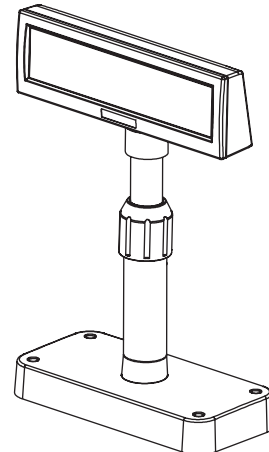

BCD-1000D

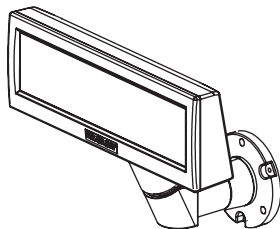

BCD-1000WN

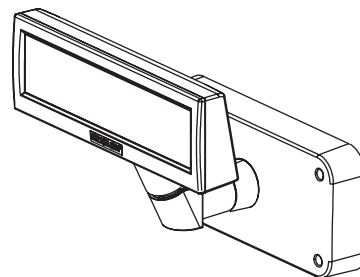

BCD-1000W

1-2 Vorsichtsmaßnahmen vor Installation

- 1-2-1 Meiden Sie Orte in direktem Sonnenlicht oder die hohen Temperaturen ausgesetzt sind.
- 1-2-2 Vermeiden Sie es den Drucker an Orten hoher Feuchtigkeit zu benutzen oder aufzubewahren.
- 1-2-3 Vermeiden Sie es den Drucker an staubigen oder schmutzigen Orten zu benutzen oder aufzubewahren. Meiden Sie Orte die starken Vibrationen oder Schocks ausgesetzt sind.
- 1-2-4 Wählen Sie einen stabilen flachen Ort zur korrekten Benutzung des Druckers.
- 1-2-5 Sorgen Sie für genügend Platz um den Drucker herum, um ihn leicht zu benutzen.

2. Entpacken

2-1 Typ BCD-1000D

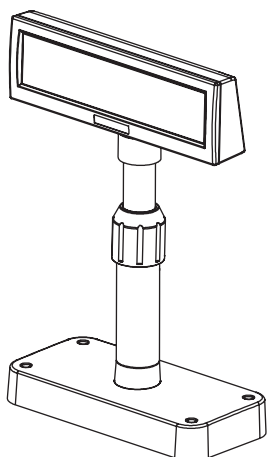

Displayset



Handbuch



Installations-CD

2-2 Typ BCD-1000DN

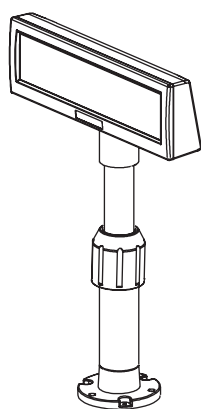

Displayset



Handbuch



Installations-CD

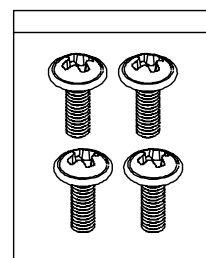

**Schrauben
(M3*10) Gewinde**

2-3 Typ BCD-1000W

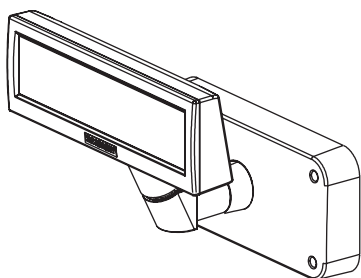

Displayset



Handbuch



Installations-CD

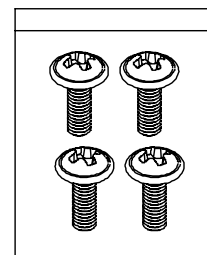

Schrauben
(M3*10) Gewinde

2-4 Typ BCD-1000WN

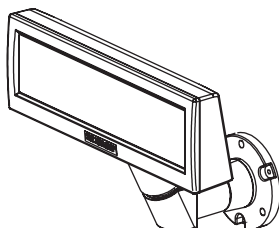

Displayset



Handbuch



Installations-CD

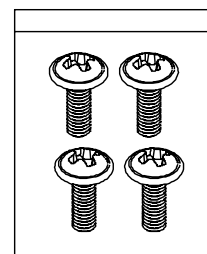

Schrauben
(M3*10) Gewinde

※ HINWEISE

Prüfen Sie nach dem Öffnen der Packung, ob alle oben aufgelisteten Komponenten vorhanden und unbeschädigt sind. Sollte eine Komponente fehlen oder beschädigt sein, kontaktieren Sie den Händler, bei dem Sie das Produkt erworben haben.

3. Standardmässige und Optionale Komponenten Nach Produkt typ

3-1 Typ Seriell

3-1-1 Direkter Typ: Direkter Anschluss mit VFD unter Umgehung des Boards

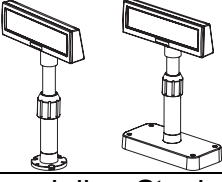
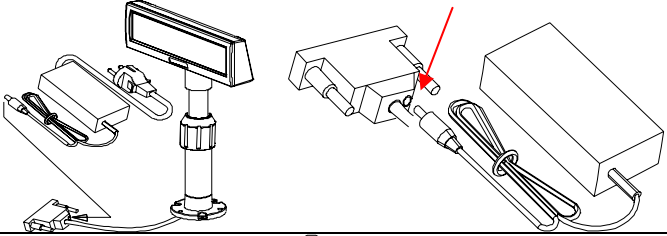
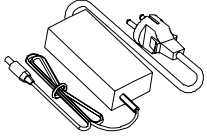
Posten	VFD- Seriell	Etc
Set Standard		
Anschluss	Anschluss des seriellen Steckers über SMPS Gebrauchsspannung: 5~24V (2-Polig) 	
Spannung Standard	 5V (K410-00001A)	

3-1-2 Durchführungs Typ (Daten: Host (PC) → VFD → Drucker)

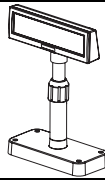
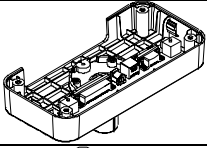
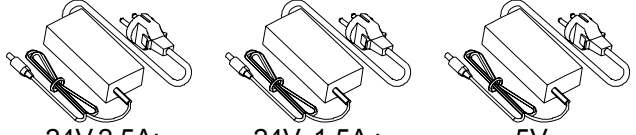
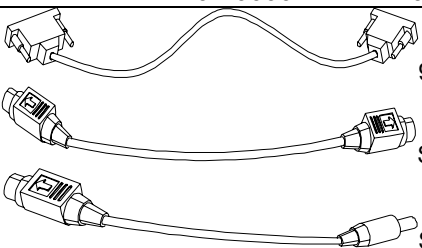



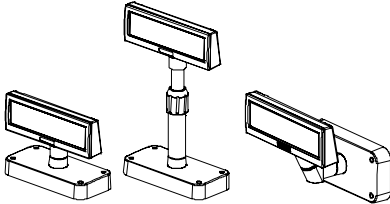
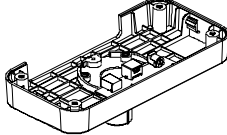
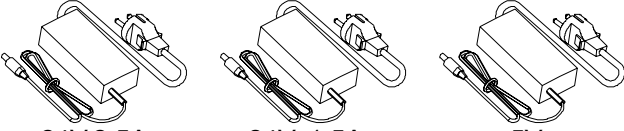
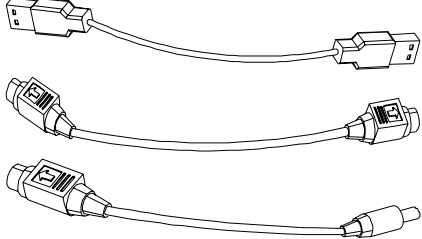





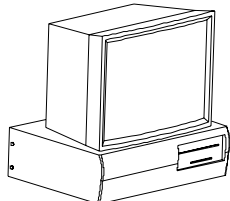
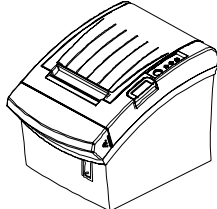
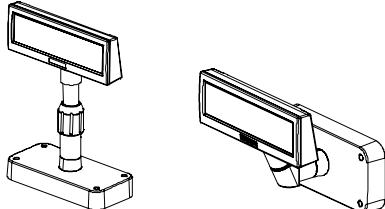

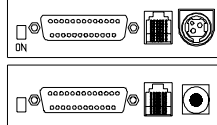
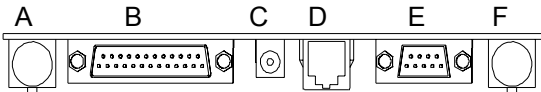
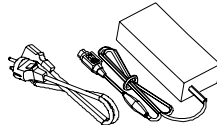
Posten	VFD- Seriell	Etc
Set Standard		
Board Standard		
Spannung Option	 24V,2.5A: K404-00007A 24V, 1.5A : K402-00008B 5V K410-00001A	
Kabel Option	 9PM.25PF (K604-00086A) Spannungskabel 3P/3P 1.8M (K610-00005B) Spannungskabel 3P/2P 1.8M (K610-00005G)	

3-2 Typ USB (Host (PC) → VFD, Host → Drucker)

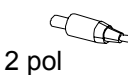
Posten	VFD- USB	Etc
Set Standard		
Board Standard		
Spannung Option	 <p data-bbox="564 757 735 813">24V,2.5A: K404-00007A</p> <p data-bbox="778 757 949 813">24V, 1.5A : K402-00008B</p> <p data-bbox="997 757 1168 813">5V K410-00001A</p>	
Kabel Option	 <p data-bbox="826 869 1174 898">USB Kabel,1.8M (K604-00033A)</p> <p data-bbox="826 949 1310 978">Spannungskabel 3P/3P 1.8M (K610-00005B)</p> <p data-bbox="826 1030 1315 1059">Spannungskabel 3P/2P 1.8M (K610-00005G)</p>	

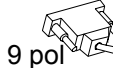
4. Anschluss Typ Und Grösse

4-1 Typ BCD-1000D

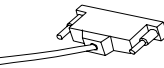
<p>Basis Einheiten</p>			
<p>Schnittstelle</p>			
<p>Spannungs Anschluss Methode1 VFD Unabhängige Spannungs Versorgung</p>			
<p>Spannungs Anschluss Methode2 SMPS→VFD →Drucker</p>			
<p>Spannungs Anschluss Methode3 SMPS→VFD → Drucker</p>			
<p>Kabelan Schluss Methode1 HOST→VFD →Drucker</p>			
<p>Kabelan Schluss Methode2</p>			
<p>Etc</p>	<p>A: SPANNUNGSANSCHLUSS (AUSG. DC 24V, 3-POLIG) B: HOST-SCHNITTSTELLENANSCHLUSS (D-SUB 25PI, BUCHSE) C: SPANNUNGSVERSORUNGSANSCHLUSS (EING. DC 5~24V ,2-POLIG) D: DISPLAYEINHEITENANSCHLUSS E: DRUCKERSCHNITTSTELLENANSCHLUSS (D-SUB, 9-POLIG, STECKER) F: SPANNUNGSANSCHLUSS (EING. DC 24V, 3-POLIG)</p>		

* Die SPANNUNGSANSCHLUSSMETHODE für den SERIELLEN TYP einschließlich der SMPS → VFD → DRUCKERANSCHLUSSMETHODE und separater Spannungsversorgung für das VFD ist auch für den USB-TYP möglich.

4-2 Grösse

4-2-1 Typ Desk Top

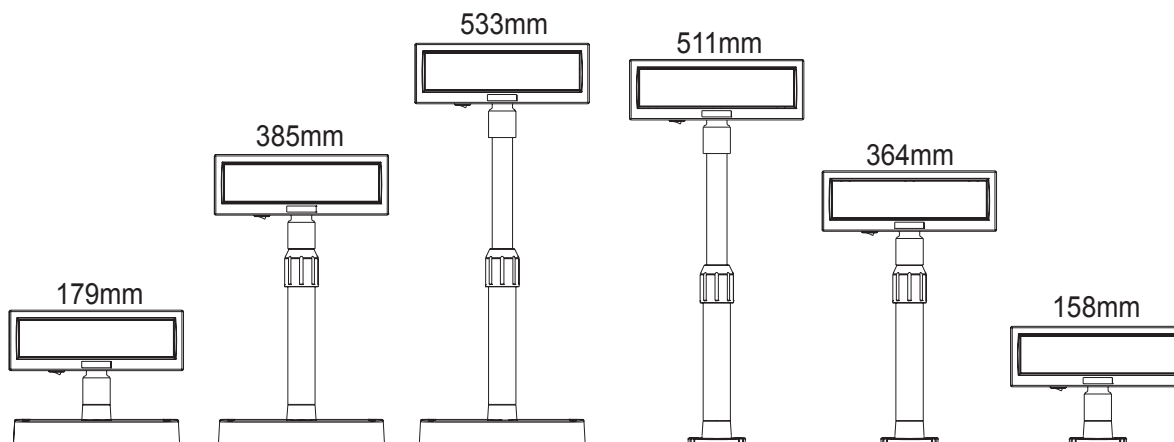

4-2-2 Typ Wand Montage

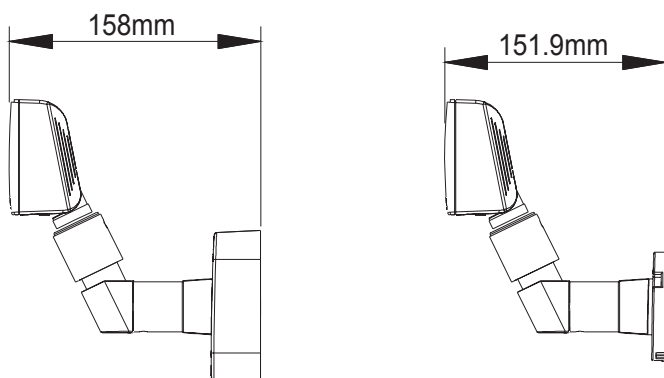

4-2-3 Etc.

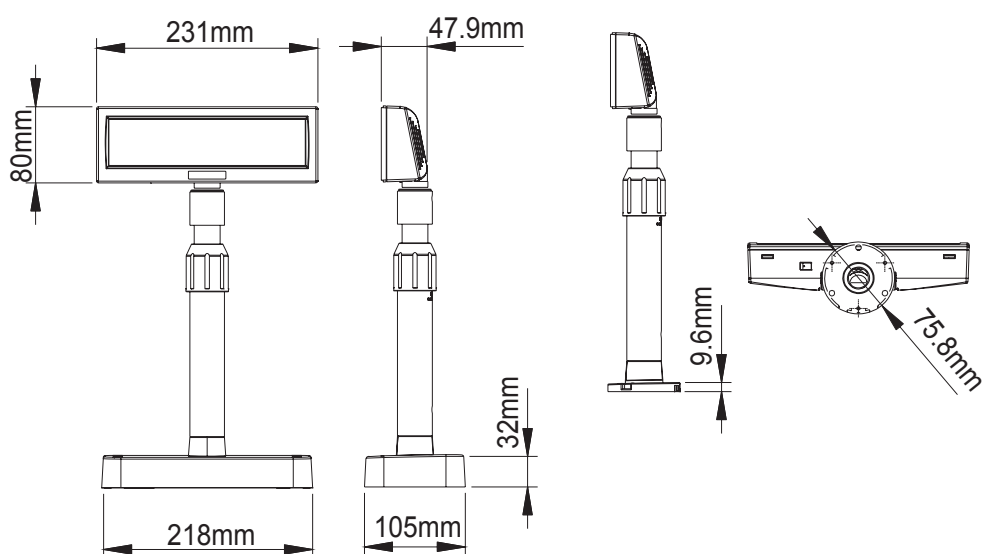

5. Funktion

5-1 Drehung

Dieses Produkt erlaubt eine Rotation in jede vom Benutzer gewünschte Stellung. Halten Sie sich bitte an folgende Anweisungen während der Installation, um mögliche Produktschäden und/oder Fehlfunktionen zu vermeiden.

Nach der Montage führen Sie untenstehende Schritte aus, um das DISPLAY in die gewünschte Position zu bringen.

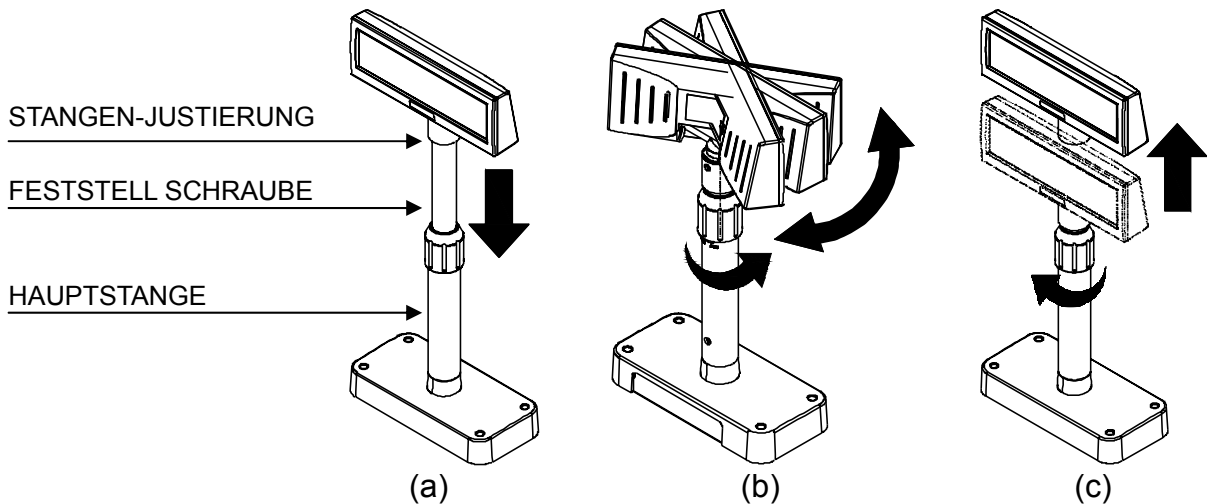



(a) Senken Sie das Display in Pfeilrichtung ab.
Lösen Sie die Feststellschraube zum Absenken.
(Sehen Sie auf das Produktetikett - ÖFFNEN/SCHLIESSEN.)

(b) Drehen Sie das DISPLAY in die gewünschte Position.

 Führen Sie nicht mehr als eine volle Drehung des Displays in eine Richtung aus.
(Vorsicht – da das Display unendlich weitergedreht werden kann.)

(c) Nachdem Sie das Display in die gewünschte Position gedreht haben, schließen Sie die Feststellschraube. (Bei der Erhöhung des Displays wird eine laterale Bewegung verhindert.) Stellen Sie sicher, dass die Feststellschraube nach Erhöhung des Displays in die gewünschte Position festgeschraubt ist.

 Da ein Überdrehen der Feststellschraube zu Produktschaden und/oder Fehlfunktion führen kann, schrauben Sie diese nur so fest, dass das DISPLAY feststeht und sich nicht bewegen kann.

 Stellen Sie sicher, dass das DISPLAY ganz abgesenkt ist bevor sie es drehen – wie in Figur (a) abgebildet. Beim Drehen des Displays in nicht ganz abgesenkter Position wird ein Klicken hörbar. Dieses Geräusch weist nicht auf ein Produktschaden hin, sondern resultiert aus der Friktion zwischen Stangenhauptteil und dem Rotationsteil der Stangenjustierung. Wenn das DISPLAY voll abgesenkt ist, wird dieses Geräusch nicht erzeugt.

5-2 Abwinklung

Dieses Produkt erlaubt die Abwinklung des Displays in jede vom Benutzer gewünschte Stellung. Halten Sie sich bitte an folgende Anweisungen während der Installation, um mögliche Produktschäden und/oder Fehlfunktionen zu vermeiden.

Abwinklung : Das Display kann nach links oder rechts der Mittellinie in 13° Winkelintervallen, in insgesamt 4 Schritten, 5 Positionen, abgewinkelt werden. (Abwinklung: max. 52°)

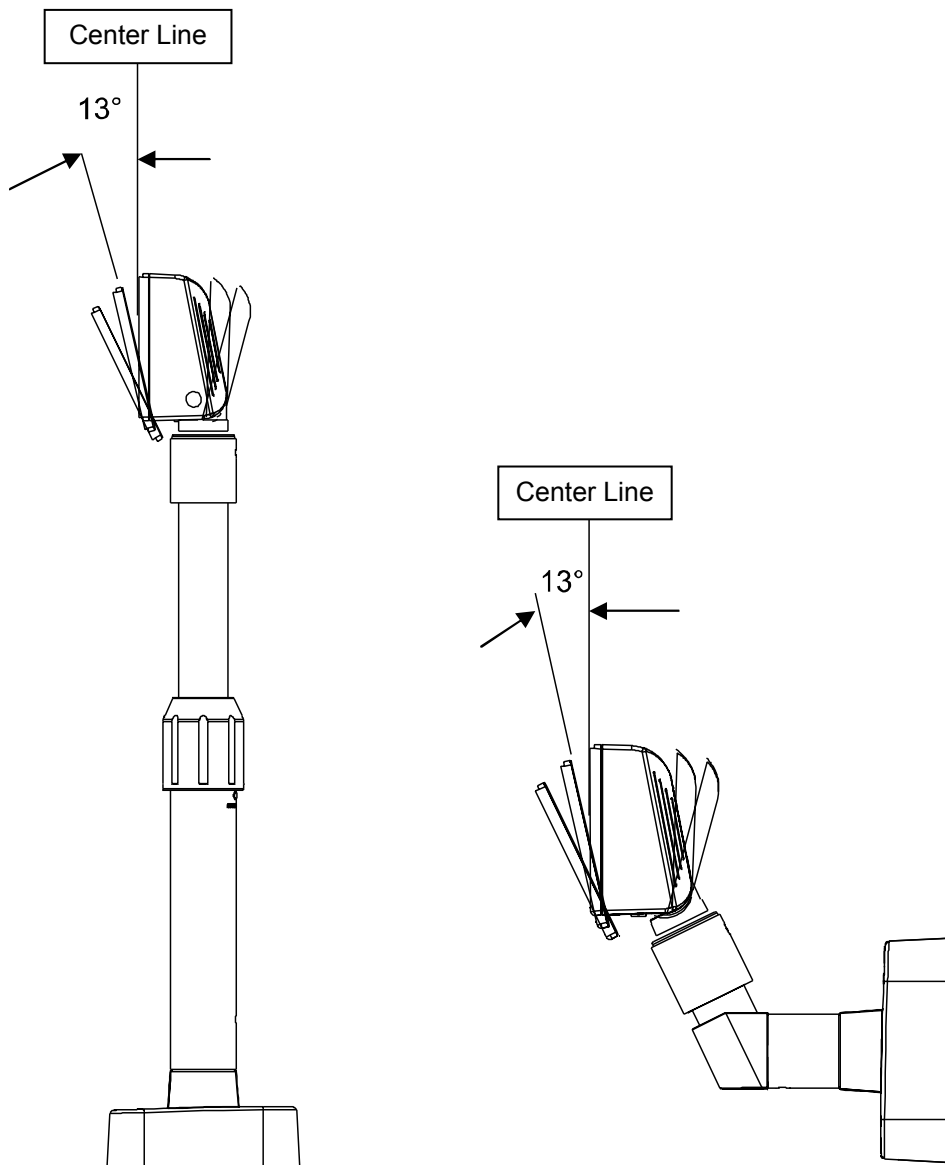

6. Anschluss

6-1 Anschluss Direkter Typ

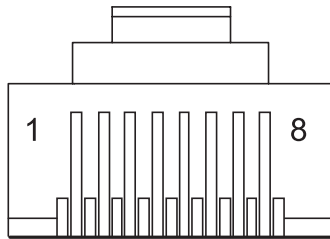

6-1-1 Schnittstellendaten

Signaldaten	
Datenübertragung	Seriell
Synchronisation	Synchron
Quittierungsüberwachung (*)	DTR/DSR-Steuerung
Signalpegel	MARK = -3 bis -15 V Logik = "1" OFF SPACE = +3 bis +15 V Logik = "0" ON
Baudrate (*)	1200, 2400, 4800, 9600, 19200, 38400, 57600, 115200 bps (bps : Bits pro Sekunde)
Datenwortlänge (*)	7 Bits, 8 Bits
Parität (*)	Keine, ungerade, gerade
Stoppbits	1 oder mehr
(*) Auswahl über DIP-Schalter.	

6-1-2 Stecker-Signalzuordnung

PIN-Nr.	Signalname	Signalrichtung	Funktion
1	FG	-	Gehäusemasse
2	TXD	Ausgang	1) Bei Anschluss des BDC-1000 Datendurchgang durch (*1): Datenübertragung zum Drucker 2) Bei Anschluss des BDC-1000 als Einzelgerät: Datenübertragung zum Host
3	RXD	Eingang	Datenempfang vom Drucker
4	DSR	Eingang	Hierüber wird angezeigt, ob der Drucker bereit ist, Daten zu empfangen. 1) Bei Anschluss des BDC-1000 Datendurchgang durch (*1): [MARK] : Der Drucker ist nicht empfangsbereit. [SPACE]: Der Drucker ist empfangsbereit. 2) Bei Anschluss des BDC-1000 als Einzelgerät: [MARK] : Der Host ist nicht empfangsbereit. [SPACE]: Der Host ist empfangsbereit.
5	DTR	Ausgang	Hierüber wird angezeigt, ob das Display bereit ist, Daten zu empfangen (*2). [SPACE]: Das Display ist empfangsbereit. [MARK]: Das Display ist nicht empfangsbereit. [DTR MARK] DTR zu MARK unter folgenden Bedingungen: ① Zeitraum zwischen Einschalten der Spannung bis zur erstmaligen Empfangsbereitschaft des Displays. ② Bei Selbsttestausführung. ③ Wenn der verbleibende Speicherplatz im Empfangspuffer 40 Bytes oder weniger beträgt (Status Puffer voll). ④ Wenn [DSR MARK] an ist, wenn der Drucker über einen Befehl eines Peripheriegerätes ausgewählt wird. (Wenn das BCD-1000 mit dem Datendurchgang angeschlossen ist.)(*1) [DTR SPACE] DTR zu SPACE unter folgenden Bedingungen: ① Wenn das Display erstmalig nach dem Einschalten in die Empfangsbereitschaft übergeht. ② Nach Beendigung des Selbsttests. ③ Wenn der verbleibende Speicherplatz im Empfangspuffer 50 Bytes oder mehr beträgt, nachdem er bei 40 Bytes oder weniger lag.
6	SG	-	Messerde
7	PS	-	Spannungsversorgungsanschluss
8	PG	-	Rücklaufleitung für Spannungsversorgung

※ HINWEISE

(*1) Für Datendurchgang und Einzelgerät, siehe SVC-HANDBUCH, Anschlussmethoden.

(*2) [DTR MARK] kann durch US v-Befehl eingerichtet werden. Dieser Fall unterscheidet sich vom oben genannten.

[DTR MARK]. Siehe US v-Befehl in Abschnitt 4, Befehlsbeschreibung.

6-1-3 Installations Anweisungen

SCHRITT1. Schalten Sie die Systemspannung des Computers aus.

SCHRITT2. Schließen Sie das Displaykabel an den RS-232-Port des Computers an.

SCHRITT3. Schließen Sie die Gleichspannungsquelle über den geeigneten Wechselspannungsadapter an.

SCHRITT4. Schalten Sie Computer und Spannungsversorgungseinheit ein.
Das Display ist an und empfangsbereit.

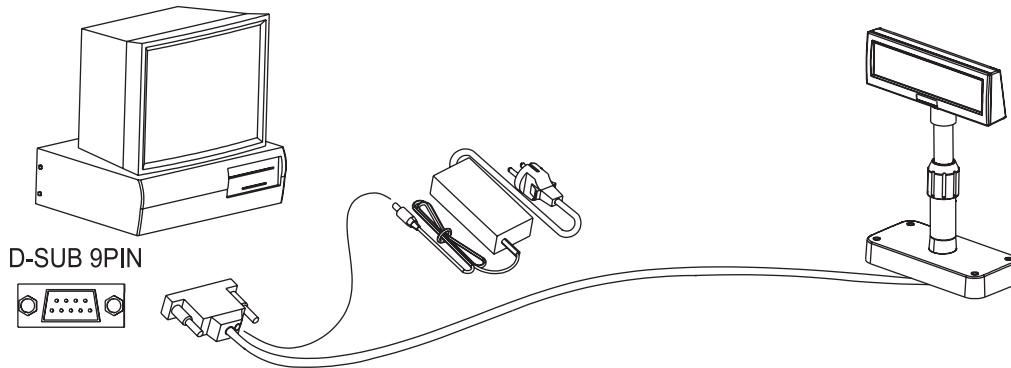

6-1-4 Signalzuordnungen (Kabelende-DSUB)

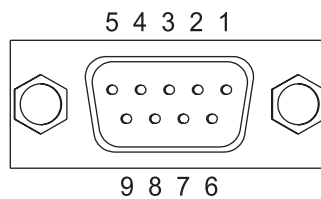

	1	2	3	4	5	6	7	8	9
P.Name	NC	RXD	TXD	DTR	GND	DSR	RTS	CTS	NC
Kurz Anschluss				●		●	●	●	

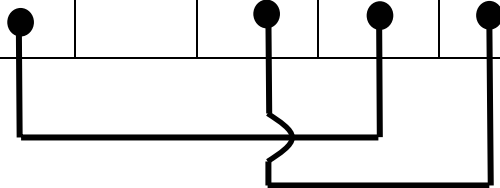

6-1-5 Gleichspannungsstecker

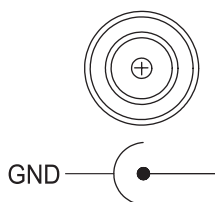

MAX 300 ~ 1350mA. +5VDC ~ +24VDC.

6-2 Serieller Anschluss

6-2-1 Host-Schnittstellenstecker

Die Option Sockel bietet den Host-Schnittstellenanschluss (D-SUB, 25-polig, Buchse).

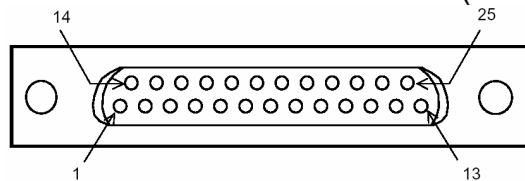

6-2-2 Signalzuordnungen Host-Schnittstellenanschluss

Pin NO	Signal Name	Signal-richtung	Funktion
1	FG	-	Gehäusemasse
2	TXD	Ausgang	1) Bei Anschluss des BDC-1000 bei Durchgangsanschluss: Datenübertragung vom Host zum Drucker. 2) Bei Anschluss des BDC-1000 als Einzelgerät: Datenübertragung vom DM zum Host.
3	RXD	Eingang	Datenempfang vom Host (Host → DM)
4(*1)	RTS	Ausgang	Wie DTR.
6(*2)	DSR	Eingang	Zeigt an, ob der Host für den Datenempfang bereit. [SPACE]: Der Host ist empfangsbereit. [MARK]: Der Host ist nicht empfangsbereit.
7	GND	-	Messerde
20(*1)	DTR	Ausgang	Hierüber wird angezeigt, ob das Display bereit ist, Daten zu empfangen. [SPACE]: Das Display ist empfangsbereit. [MARK]: Das Display ist nicht empfangsbereit. [DTR MARK] DTR zu MARK unter folgenden Bedingungen: ① Zeitraum zwischen erstem Einschalten bis das Display in die Empfangsbereitschaft übergeht. ② Bei Selbsttestausführung. ③ Wenn der verbleibende Speicherplatz im Empfangspuffer 40 Bytes oder weniger beträgt (Status Puffer voll). ④ Wenn [DSR MARK] an ist, wenn der Drucker über einen Befehl eines Peripheriegerätes ausgewählt wird. [DTR SPACE] DTR zu SPACE unter folgenden Bedingungen: ① Wenn das Display in die Empfangsbereitschaft übergeht nach dem Einschalten. ② Nach Beendigung des Selbsttests. ③ Wenn der verbleibende Speicherplatz im Empfangspuffer 50 Bytes oder mehr beträgt, nachdem er bei 40 Bytes oder weniger lag.

※ **HINWEISE**

(*1) Stellen Sie sicher, dass Sie entweder einen der RTS oder den DTR-Anschluss verwenden. Anderenfalls: kann die integrierte RS-232-Treiberschaltung beschädigt werden.

6-2-3 Drucker-Schnittstellenanschluss

Die Option Sockel bietet den Drucker-Schnittstellenanschluss (D-SUB, 9-polig, Stecker).

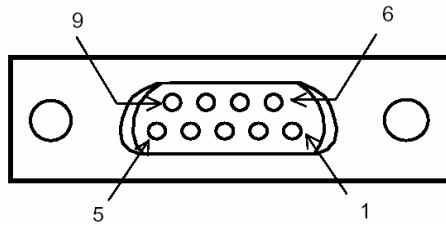
**6-2-4 Signalzuordnung Drucker-Schnittstellenanschluss**

Pin-Nr.	Signal-name	Signalrichtung	Funktion
2	RXD	Eingang	Datenempfang vom Drucker (Drucker → Host)
3	TXD	Ausgang	Datenübertragung zum Drucker (DM → Drucker)
4	DTR	Ausgang	Zeigt an, ob der Host für den Datenempfang bereit. [SPACE]: Der Host ist empfangsbereit. [MARK]: Der Host ist nicht empfangsbereit.
5	GND	-	Signal
6	DSR	Eingang	Hierüber wird angezeigt, ob das Display bereit ist, Daten vom Drucker zu empfangen. [SPACE]: Der Drucker ist empfangsbereit. Wenn der Drucker in die Empfangsbereitschaft übergeht, ist SPACE der Ausgang. [MARK]: Der Drucker ist nicht empfangsbereit. Auch wenn der Drucker in die Empfangsbereitschaft übergeht, ist MARK nicht der Ausgang.
9	RESET	Ausgang	Reset des Signals zum Drucker (Host → Drucker)

7. Schalter

7-1 Display Schalter

7-1-1 Ausstattung : Ein Display Schalter befindet sich unten am Display.

7-1-2 Funktion : Schaltet die Stromversorgung ein/aus.

7-2 DIP Schalter

7-2-1 Ausstattung : Zwei DIP Schalter befinden sich am hinteren Teil des Displays.

7-2-2 Funktionen : Die DIP Schalterstellungen werden nur gelesen wenn die Stromzufuhr eingeschaltet ist. Daher hat eine Veränderung der Schalterstellungen bei eingeschalteter Stromzufuhr keine Wirkung.

7-2-3 DIP-Schalter Nr. 1 Funktion (RS-232 serielle Eingangseinstellung)

Sch.-Nr.	Funktion	Schalter AUS	Schalter EIN
1	Standardeinstellung	DIP-Schalter-Werte	EEPROM-Datenführung
2	N.C (kein Anschluss)	Reserviert für spätere Verwendung	Reserviert für spätere Verwendung
3	Display-Anzeigeseite	Kundenseite	Bedienerseite
4	Ausführung Selbsttest	Wird nicht ausgeführt	Wird ausgeführt
5~8	Befehlsemulation	5 6 7 8 Befehls-emulation	5 6 7 8 Befehls-emulation
		0 0 0 0 Samsung VFD	1 0 0 0 NCR Real POS
		0 0 0 1 Epson ESC/POS	1 0 0 1 PD6000
		0 0 1 0 ADM787/788	1 0 1 0 ICD2002
		0 0 1 1 DSP800	1 0 1 1 Reserviert
		0 1 0 0 AEDEX	1 1 0 0 Reserviert
		0 1 0 1 UTC Standard	1 1 0 1 Reserviert
		0 1 1 0 UTC Enhance	1 1 1 0 Reserviert
		0 1 1 1 CD5220	1 1 1 1 Reserviert
		("0" : Schalter OFF, "1" : Schalter ON)	

7-2-4 DIP-Schalter Nr. 2 (Befehlsemulationsmodus und Selbsttesteinstellung)

Sch.-Nr.	Funktion	Schalter AUS	Schalter EIN
1	Datenlänge	8 Bits	7 Bits
2	Paritätsverwendung	Keine Parität	Parität
3	Paritätsauswahl	Ungerade	Gerade
4~6	Baudratenauswahl	4 5 6 Baudrate	4 5 6 Baudrate
		0 0 0 9.600 bps	1 0 0 115.200 bps
		0 0 0 4.800 bps	1 0 1 57.600 bps
		0 1 1 2.400 bps	1 1 0 38.400 bps
		0 1 0 1.200 bps	1 1 1 19.200 bps
("0" : Schalter OFF, "1" : Schalter ON)			
7~8	N.C (kein Anschluss)	Reserviert für spätere Verwendung	Reserviert für spätere Verwendung

7-3 Speicher-Schalter

Die folgenden Einstellungen können (ausgenommen der DIP-Schalter) über die Software geändert werden. Diese Einstellungen treten nach Einschalten der Spannung oder durch Initialisierungsbefehl in Kraft.



Speicher-Schalter	Funktion	Standard	Zu setzender Inhalt	Zu setzender Bereich
Msw 10	Auswahl Zeichencodetabelle	n=0	Seite 0 ausgewählt	0-5, 16-19, 254, 255
Msw 11	Auswahl internationaler Zeichensatz	n=0	USA ausgewählt	0-13
Msw 12	Helligkeitseinstellung	n=4	100%	1-4
Msw 13	Auswahl der Peripheriegeräte	n=2	Display ausgewählt	1-3
Msw 14	Cursoranzeige	Ausgewählt	Ausgewählt	0, 1, 48, 49

8. Leistungssteuerung

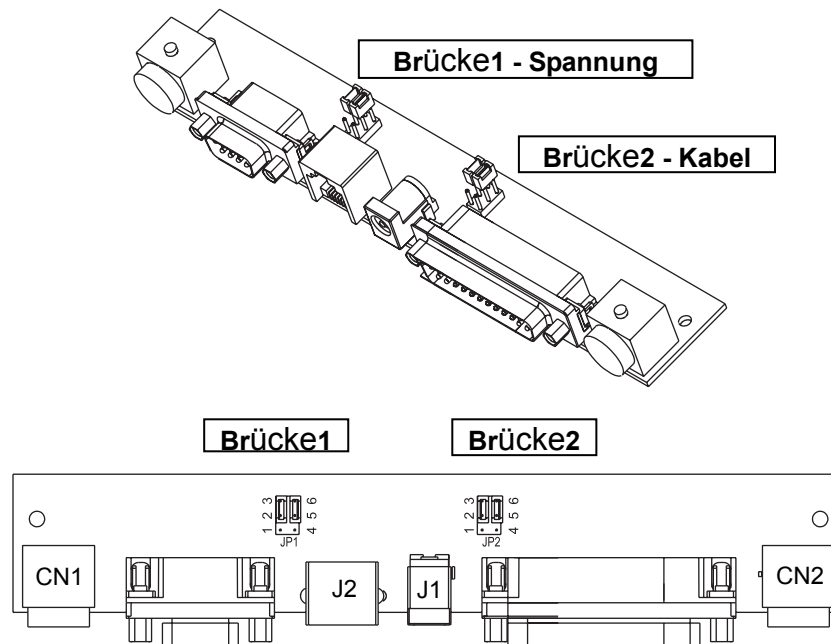
8-1 Serielles Board



8-1-1 Brücke1

Anschlusstyp	JP1	Steckertyp
Eingangsleistung (5~24 VDC)	1-2	 Ort J1
Eingangsleistung (24 VDC)	2-3	 Ort CN1
N/C	4-5	
Ausgangsleistung Druck (24 VDC) (Durchgangstyp)	5-6	 Ort CN2



8-1-2 Brücke2

Einige Funktionen hängen vom Anschluss des Gerätes an das BCD-1000 ab; d. h. ob ein Drucker angeschlossen ist oder nicht, mit Durchgangsanschluss oder als Einzelgerätanschluss.

Anschlusstyp	JP2	JP2	Funktion
Datendurchgang (Standard- einstellung)	1-2	4-5	Ein Drucker, der den Befehl ESC = nicht unterstützt, kann angeschlossen werden.
Nur SERIELL	2-3	5-6	Kein Drucker angeschlossen.

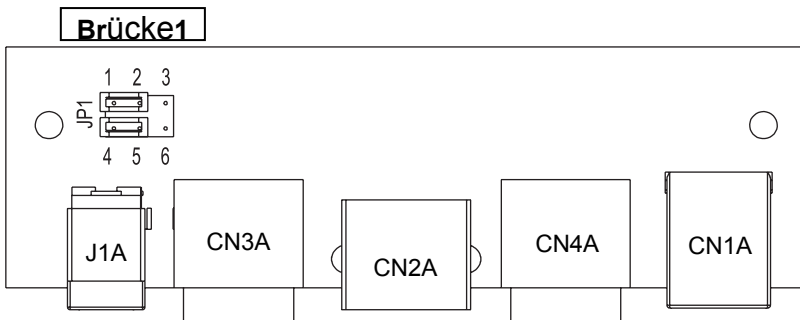
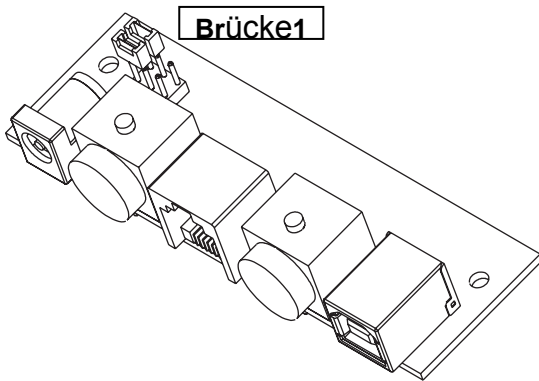
8-2 USB Board



Anschlusstyp	JP1	Steckertyp
Eingangsleistung (5~24 VDC)	1-2	 Ort J1A
Eingangsleistung (24 VDC)	2-3	 Ort CN3A
N/C	4-5	
Ausgangsleistung Druck (24 VDC) (Durchgangstyp)	5-6	 Ort CN4A



Bei einem USB-Board kann die Spannungsversorgung zum PC nicht über USB-Anschluss erfolgen.

-> Für die Spannungsversorgung muss in diesem Fall SMPS zum Einsatz kommen.

9. USB Installation

9-1 Virtual COM Treiberinstallation (Nur BCD-1000DU/WU)

Ein PC benötigt eine Softwareinstallation beim Erkennen neuer Hardware am USB Port. Zunächst, verbinden Sie den BDC-1000DU/WU (USB) mit dem PC USB Port, installieren Sie die Software und stellen Sie die untenstehenden Bedingungen wie folgt ein.

9-1-1 Verbinden Sie den BDC-1000DU/WU (USB) mit dem PC USB Port. Die Mitteilung: Found New Hardware erscheint.

9-1-2 Wählen Sie Install aus einer Liste oder einem bestimmten Ort (Advanced).

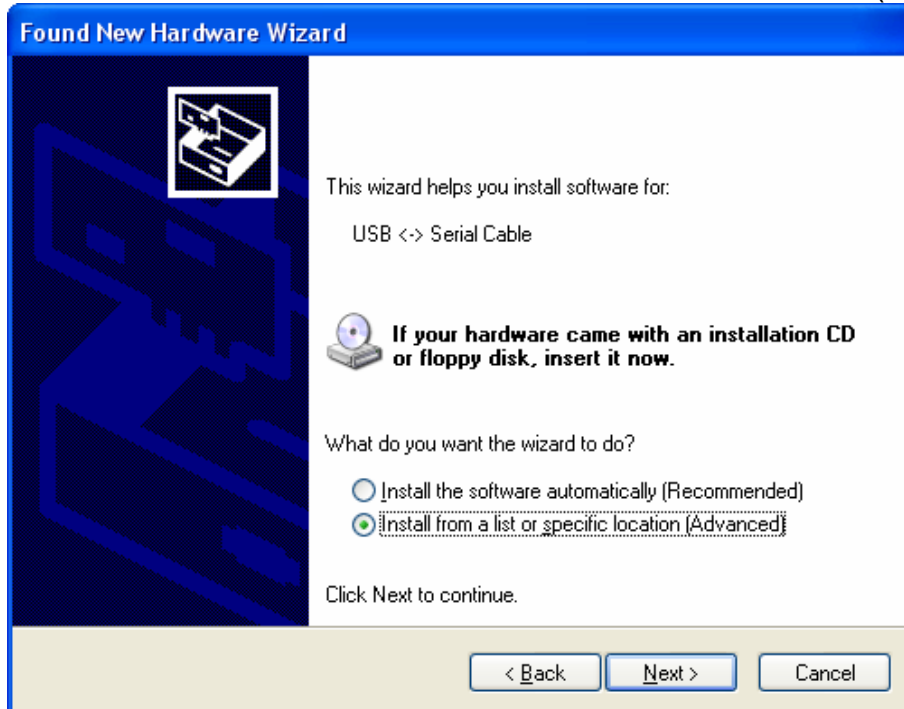

9-1-3 Wählen Sie die Location VirtualCOM_V9052154 durch Browsen und dann Next.

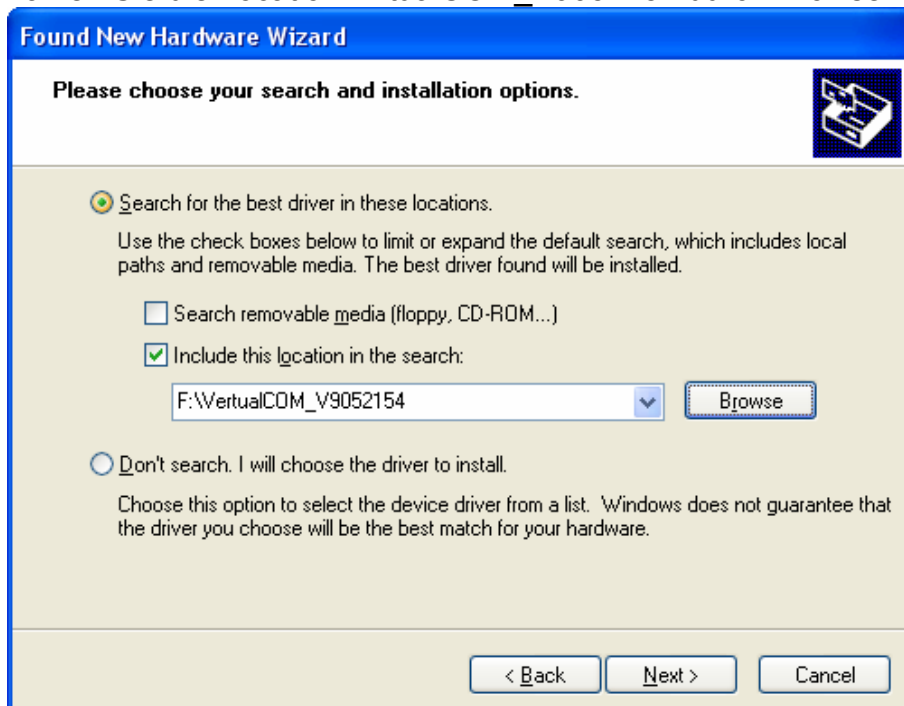

- 9-1-4 Die Mitteilung - Found New Hardware - erscheint wieder unten rechts am PC (USB Serial Port).
- 9-1-5 Wiederholen Sie die Schritte 1 bis 3 des Found New Hardware Wizards. Es wird zweimal installiert.
- 9-1-6 Öffnen Sie den Device Manager (Start > Control Panel > System > Hardware > Device Manager)

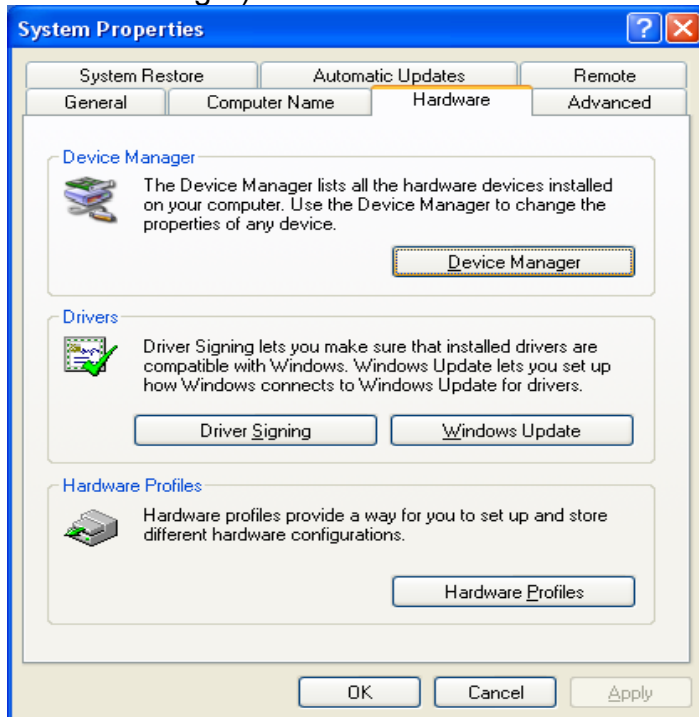

- 9-1-7 Wählen Sie USB Serial Port(COM x) und klicken Sie auf die rechte Maustaste. Wählen Sie dann Properties. COM Port ist automatisch nummeriert und abhängig von PC Port Belegungsbedingungen.

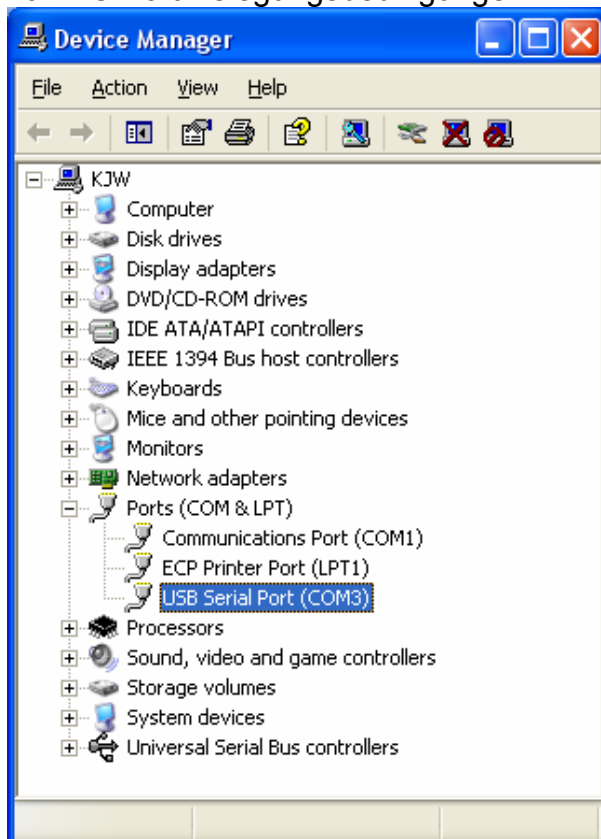

9-1-8 Stellen Sie Serienkommunikationsbedingungen ein und wählen Sie Advanced.

9-1-8-1 Voreingestellte Serienbedingungen sind 19200 bps, 8 data bit, none parity, hardware flow control.

9-1-8-2 Sie müssen bei Master setting und application program Serial setting gleich sein.

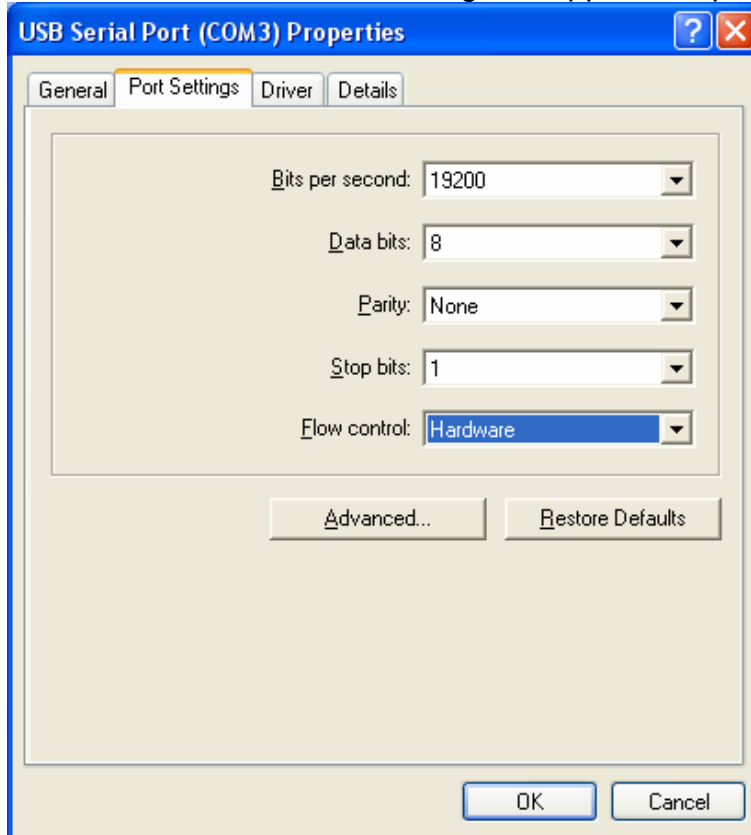

9-1-9 Setzen Sie Haken in die Kästchen Serial Enumerator und Serial Printer. Dann wählen Sie OK. Jetzt ist der Virtual COM Treiber erfolgreich installiert worden.

(Windows 98 verfügt nicht über die Kästchen Serial Enumerator und Serial Printer)

